

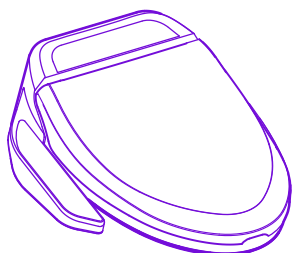

Manuel de l'utilisateur

UB-7235 / 7220 / 7210

UB-7335 / 7320 / 7310



- ▣ *Merci d'avoir choisi un produit USPA.*
- ▣ *Prenez attention de lire attentivement ce manuel d'utilisation pour assurer un usage optimal.*
- ▣ *Gardez ce manuel à proximité en cas de besoin.*
- ▣ *L'application de la garantie nécessite d'enregistrer cet appareil.*

**CET APPAREIL N'A ÉTÉ CONÇU QUE POUR USAGE FAMILIAL ET PRIVE.
LIRE ATTENTIVEMENT CE MANUEL EN TOTALITÉ AVANT INSTALLATION.**

Notes

- 1. Cet appareil doit être installé en conformité avec les instructions données dans ce manuel.*
- 2. Lisez ce manuel avec attention et installez l'appareil avec soin.*
- 3. Conservez ce manuel dans un endroit facilement accessible.*
- 4. Ne tentez pas de réparer cet appareil, sous risque d'inapplicabilité de la garantie.*

Table des Matières

PRÉPARATION

1. A LIRE EN PRIORITÉ	1
2. PRÉCAUTIONS D'INSTALLATION	2
3. IDENTIFICATION	3
4. PRÉCAUTIONS D'EMPLOI	4
5. AVERTISSEMENTS	6

UTILISATION

6. USAGE QUOTIDIEN	8
7. ENTRETIEN	10
8. MAINTENANCE	11

INSTALLATION

9. INSTALLATION	12
------------------------	-----------

ETC

10. VERIFICATIONS EN CAS DE PANNE	14
11. SPÉCIFICATIONS	14
12. GARANTIE	15

1 LIRE AVEC PRÉCAUTION AVANT USAGE

DANGER - Pour réduire les risques de choc électrique:

1. Ne pas ranger ou placer cet appareil au dessus d'une baignoire ou d'un lavabo dans lequel il pourrait chuter.
2. Ne pas placer ou jeter cet appareil dans l'eau ou tout autre liquide.
3. Ne pas tenter de saisir un appareil déjà dans l'eau. Débrancher immédiatement.

ATTENTION - Pour réduire les risques de brûlure, choc électrique, feu ou blessure.

1. Une attention particulière est requise lors de l'usage de cet appareil par une personne âgée, un enfant ou un invalide. Un enfant ne devrait pas se servir de cet appareil seul et sans la surveillance d'un adulte. La température du siège de toilette devra être ajustée en cas d'utilisation par une personne âgée ou invalide, ou une personne ayant une sensibilité importante.
2. Cet appareil doit être utilisé uniquement dans le cadre défini par le présent mode d'emploi.
3. Ne pas utiliser cet appareil si celui-ci présente un cordon électrique ou une prise électrique défectueux, si il ne fonctionne pas correctement, s'il est endommagé, s'il a subi un choc ou a été plongé dans l'eau.
4. Installer cet appareil en conformité avec les instructions données dans le présent manuel.
5. Seules les personnes compétentes sont habilitées à installer et réparer cet appareil. Ne pas tenter de réparer cet appareil sans y avoir été expressément invité, sous peine d'invalidité de la Garantie.
6. Ne pas laisser le cordon électrique proche d'une source de chaleur.
7. Ne pas tenter d'insérer d'objet à l'intérieur des douchettes ou tous autres ouvertures.
8. Ne pas utiliser en extérieur. Ne pas projeter d'aérosol ou de spray à base d'oxygène sur cet appareil.
9. Respecter les consignes de raccordement de l'appareil avant de le brancher électriquement.
10. Si le cordon électrique est endommagé, il doit être remplacé par le fabricant, son représentant ou toute personne compétente désignée par ceux-ci.

CONSERVER CE MANUEL

2 Précautions d'installation

1. INSTRUCTIONS D'USAGE

1. Ne pas installer cet appareil à proximité d'une source de projection d'eau ou dans une pièce humide dans laquelle une condensation importante peut se former.
2. Pour éviter un vieillissement prématuré des composants électroniques du à une humidité trop importante, assurer une ventilation adéquate de la pièce.
3. Les rondelles utilisées sur la connexion au réseau d'eau ne doivent pas être dévissées et revissées. Elles doivent être remplacées à chaque démontage.
4. La pression du réseau d'eau doit être comprise entre 0.8bar~7.4bar
5. Cet appareil ne doit pas être connecté sur une conduite d'eau industrielle. Seul un réseau d'eau potable à usage sanitaire dans un cadre privé devra être utilisé pour l'alimentation en eau de cet appareil.
6. Si la conduite d'eau à laquelle l'appareil est raccordé menace de geler en période hivernale, prendre soin de maintenir cette conduite tempérée. Pour assurer une installation optimale de cet appareil en hiver, prendre soin de le laisser dans une pièce chauffée pendant quelques minutes avant de le mettre en marche.
7. Si l'appareil a été soumis à de trop fortes chaleurs pendant son transport ou son stockage, le fusible thermique peut empêcher la mise en route de l'appareil. Dans ce cas, refroidir l'appareil en le laissant dans une pièce tempérée.
8. Le voltage de cet appareil est de 220~240V / 50~60Hz.
9. Ne pas brancher l'appareil électriquement avant que l'ensemble des raccords à l'eau n'est été effectué, sous peine de dysfonctionnement



ELIMINATION DE VOTRE ANCIEN APPAREIL

Ce symbole, représentant une poubelle sur roulettes barrées d'une croix, signifie que le produit est couvert par la directive européenne 2002/96/EC. Les éléments électriques et électroniques doivent être jetés séparément, dans les vide-ordures prévus à cet effet par votre municipalité. Une élimination conforme aux instructions aidera à réduire les conséquences négatives et risques éventuels pour l'environnement et la santé humaine.

Pour plus d'information concernant l'élimination de votre ancien appareil, veuillez contacter votre mairie, le service des ordures ménagères ou encore le magasin où vous avez acheté ce produit.

3 Identification

1. Abattant

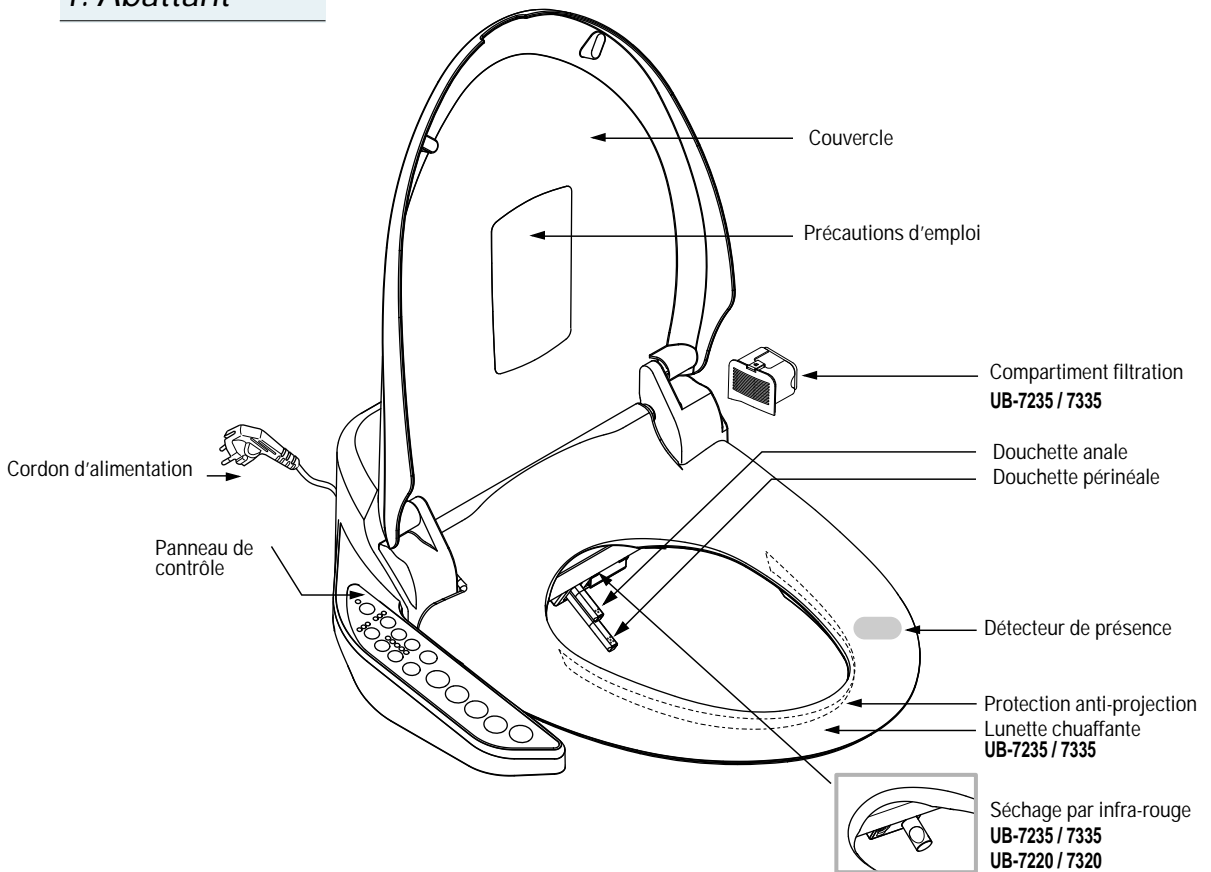

2. Accessoires

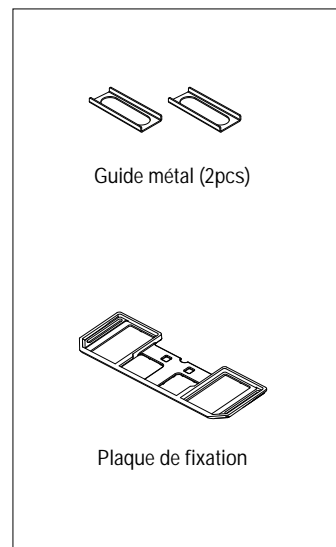
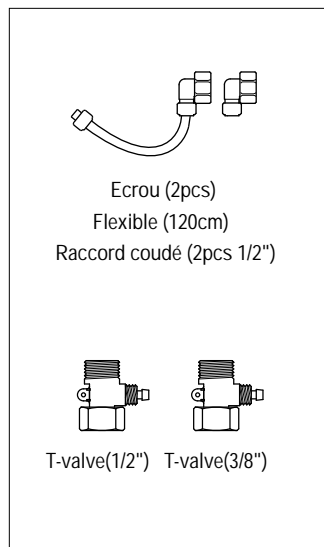
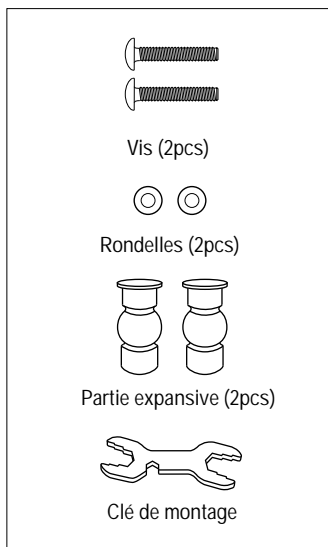

4 Précautions d'emploi



DANGER

Suivre les instructions simples pour assurer une utilisation sans danger



Indique une opération prohibée.



Indique une étape dans l'utilisation de l'appareil.



Interdiction



Ne pas toucher avec des mains humides



Ne pas jeter d'objet en feu



Ne pas démonter



Ne pas laver



Raccordement Terre



Etape nécessaire



Signification des icônes



INTERDIT

Ne pas utiliser de cordon électrique endommagé.

- Risque de court circuit, choc électrique ou feu.

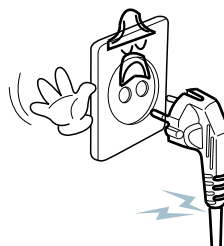

ATTENTION

Ne pas obstruer la bouche de sortie du séchage.

- Si la bouche de sortie est obstruée par un objet ou tissu, il y a un risque de feu.
- Risque de brûlure en cas d'obstruction avec la main.



PAS DE FEU

Ne rien jeter d'inflammable dans les toilettes.

- Risque de feu



NE PAS LAVER

Ne pas projeter d'eau directement sur le siège de toilette..

- Risque de feu ou choc électrique.

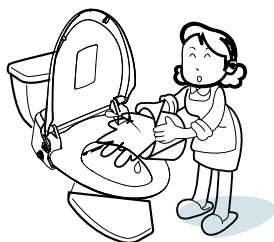

RACCORD

Un raccord de terre est obligatoire à l'installation

- Risque de choc électrique et/ou dysfonctionnement.
- Si la prise n'inclut pas de raccord à la terre en installer un.





DANGER

Suivre les instructions simples pour assurer une utilisation sans danger



INTERDIT

Ne pas brancher cet appareil sur un bloc multiprise.

- Risque de feu ou dégâts.
- Utiliser une prise sèche et propre.
- Ne pas utiliser une prise endommagée.

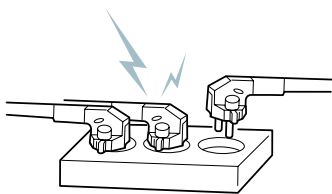

MAINS HUMIDES

Brancher et débrancher avec soin.

- Ne pas brancher ou débrancher avec des mains humides. Risque de blessure et court circuit.
- Ne pas débrancher en tirant le cordon mais en saisissant la prise normalement.

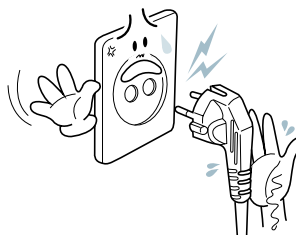

NE PAS DEMONTER

Ne pas utiliser l'appareil lorsqu'il est démonté

- Risque d'électrocution du fait de la présence d'électricité.

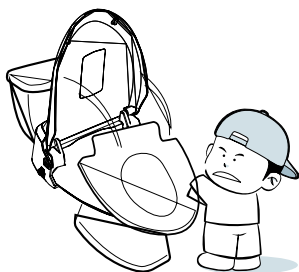

ATTENTION

Débrancher en cas d'odeurs ou sons inhabituels.

- Débrancher la prise électrique
- Contacter le distributeur pour conseils.



NE PAS DEMONTER

Ne pas démonter, réparer ou modifier cet appareil.

- Risque de feu ou choc électrique.



INTERDIT

Utiliser uniquement de l'eau potable. (réseau d'eau traditionnel)

- Sous risque d'irritation de la peau.

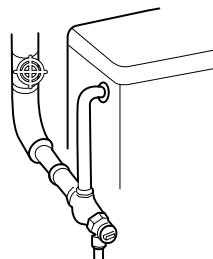

5 Avertissements



Attention

Suivre les instructions simples pour assurer une utilisation sans danger



INTERDIT

Do not step on or place heavy objects on this appliance.

- Doing so may damage the unit.
- Do not step on a lid, seat or control panel to avoid injury or damage.



ATTENTION

Ne pas forcer la descente

- Risque de casse du frein de chute.

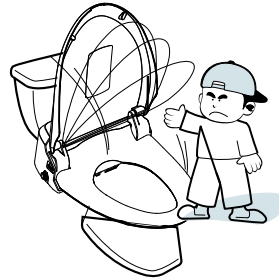

ATTENTION

Prévenir la projection d'urine sur les douchettes ou la bouche de séchage.

- Risque de mauvaises odeurs et/ou casse.

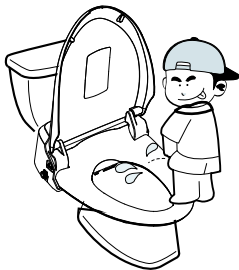

INTERDIT

Ne pas s'asseoir ou s'appuyer sur le couvercle/panneau de contrôle.

- Risque de casse et/ou dysfonctionnement.

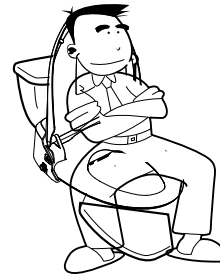

ATTENTION

Débrancher en cas d'absence prolongée.

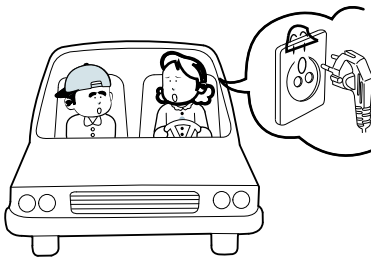

ATTENTION

Bébrancher en cas d'orage ou de tonnerre.

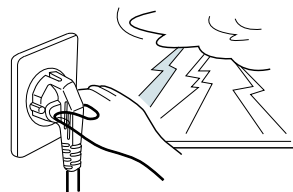



Attention

Suivre les instructions simples pour assurer une utilisation sans danger



INTERDIT

Ne pas forcer sur l'alimentation flexible d'eau

- Risque de fuite.



ATTENTION

Utiliser cet appareil uniquement sur des toilettes.

- Risque de feu, blessure ou choc électrique.



Improper use



INTERDIT

Ne pas placer de vase ou récipient sur cet appareil.



INTERDIT

Attention aux brûlures légères.

Risque de brûlure légère lors d'une assise prolongée sur un siège chauffant.

Attention particulière requise:

- Enfant, Senior, patients ou toutes personnes ne pouvant contrôler la température du siège.
- Personnes utilisant des somnifères ou autres médicaments provoquant des somnolences.
- Personnes saoules ou très fatiguées pouvant s'endormir assises sur le siège chauffant.

Lors d'une brûlure légère, consulter un médecin immédiatement.



REQUIS

Débrancher lors de l'entretien

- Risque de feu ou choc électrique.

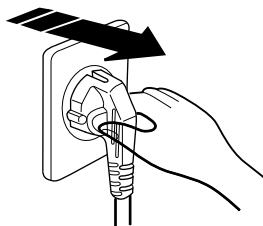

REQUIS

Baisser le niveau de température pour les enfants et handicapés.

- Risque de brûlure si le niveau de température n'est pas identifié par ces personnes.

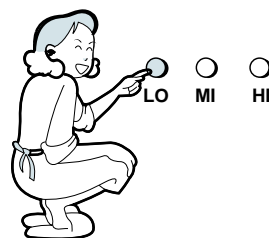

6 Usage quotidien

※ Mise en garde

- Ne pas laisser tomber la télécommande dans l'eau. Risque de dysfonctionnement.
- Toutes les fonctions sont opérationnelles une fois assis à l'exception de "Cleaning".
- Avant usage, s'assurer que le réservoir est rempli complètement.

Stop

- Presser "stop" pour stopper toute opération en cours.
- Toute opération en cours stoppe lorsque l'utilisateur se lève.

Cleansing

- Presser "Cleansing" pour utiliser la douchette anale. Le jet stoppe automatiquement après 60 secondes.
- Presser à nouveau ce bouton pour activer l'oscillation. La douchette bouge d'avant en arrière pour plus d'efficacité.
- L'oscillation est stoppée en pressant à nouveau ce bouton.

Bidet

- Presser "Bidet" pour utiliser la douchette périnéale. Le jet stoppe automatiquement après 60 secondes.
- Presser à nouveau ce bouton pour activer l'oscillation. La douchette bouge d'avant en arrière pour plus d'efficacité.
- L'oscillation est stoppée en pressant à nouveau ce bouton.

Dry (Séchage Infra-rouge)

- Presser "Dry" après "cleansing" ou "Bidet". Le souffle d'air chaud dure 3 minutes.
- Presser à nouveau ce bouton pour modifier la puissance.

IIP (intensive impulse pulsation)

- Presser "IIP" pour faciliter la défécation. Cette fonction aide les personnes constipées à déféquer.
- Cette fonction dure 60 secondes et stoppe automatiquement.
- Presser "IIP" à nouveau pour modifier la fréquence (3 niveaux).

Kids

- Presser "Kids" pour des réglages appropriés aux enfants.
- 1 minute pour l'oscillation et 3 minutes pour le séchage, niveau de pression le plus faible et position n°5 de la douchette.
- Cette fonction est utilisée sous la surveillance d'un adulte.

Auto

- Presser "Auto" pendant la fonction "Cleansing" et les fonctions "Cleansing", "Oscillating" et "Dry" s'enchaîneront toutes les 20 secondes.
- De même pour la fonction "Bidet", en pressant "Bidet" puis "Auto".

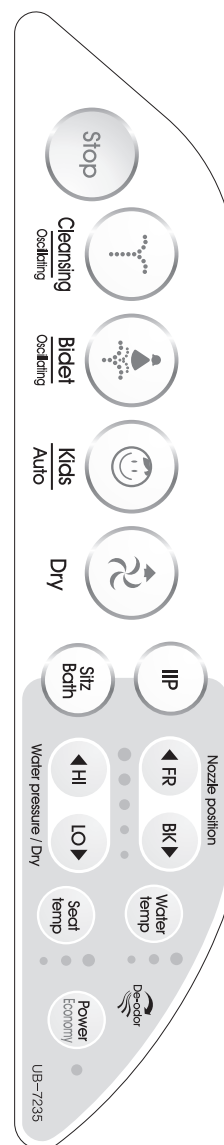

Rincage automatique

- Cet appareil rince automatiquement les douchettes avant et après chaque utilisation.

Auto diagnostic

- Cet appareil possède une fonction d'autoanalyse des pannes. En cas de problème, la LED "power" clignote.
- Débrancher et contacter le SAV immédiatement.

Sitz Bath (Healthy Wash)

- Presser "Sitz Bath" pour activer un jet chaud et une pression accentuée durant une période de 3mn.
- Durant l'utilisation des douchettes anale ou périnéale, une pression sur ce bouton activera le jet chaud durant 3mn.

Déodorisation automatique

- La désodorisation se met automatiquement en fonction lors de l'utilisation de l'appareil (maximum de 20 minutes).
- Cette fonction stoppe automatiquement 60 sec après usage.

Nozzle position

- Presser "Nozzle position" pour ajuster la position de la douchette. 5 positions sont disponibles.
- Après chaque usage, la position revient au niveau 3.

Pression d'eau / Température de séchage

- La pression d'eau est réglable sur 5 niveaux grâce aux flèches.
- Le séchage est réglable sur 5 niveaux grâce aux flèches.
- Après chaque usage, ces deux variables reviennent au niveau 3.

Réglage de la température (water / seat)

- Les boutons "Water" et "Seat" permettent d'ajuster la température.
- 4 niveaux disponibles: Off - Faible - Moyen - Fort.

Economy

- Presser "Economy" pour activer la fonction d'économie d'énergie. L'appareil se met en veille 60mn après la dernière utilisation.
- Dans ce mode, les températures de l'eau et du siège sont fixées à 30°C. Le logo "Economy" représentant une ampoule apparaît sur la télécommande, ainsi qu'une lumière verte sur l'appareil.
- Lorsque le siège est occupé durant le mode veille, la température revient à son niveau d'origine avant de retourner en veille 60mn après la dernière utilisation.
- Presser "Economy" à nouveau pour sortir de ce mode et une lumière rouge de confirmation s'allumera sur l'appareil.

Lors du branchement sur le réseau électrique, une vérification est automatiquement effectuée par l'appareil sur les douchettes qui sortent et rentrent chacune à leur tour.

7 Entretien

Douchettes



Ne pas tirer, pousser ou plier les douchettes, risque de dysfonctionnement. Utiliser le bouton "Cleaning" sur le panneau de contrôle.

- 1 S'assurer que le détecteur de présence n'est pas activé. (ne pas s'asseoir sur le siège ou placer une main sur le détecteur du siège)
- 2 Presser "FR", la douchette anale se déploie. Presser "BK", la douchette périnéale se déploie.
- 3 Ne pas tirer, pousser ou plier les douchettes, Utiliser une brosse ou un chiffon doux pour nettoyer les douchettes. Presser "Stop", "FR", "BK" les douchettes se replaceront en position normale. Dans le cas d'un entretien prolongé, débrancher l'appareil par sécurité.
- 4 Ne pas rétracter les douchettes sans leurs buses, risque de dysfonctionnement.
- 5 Attention de ne pas perdre les buses.

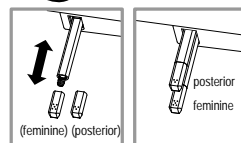
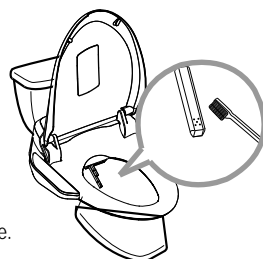

Valve d'alimentation

Cet appareil peut ne pas fonctionner correctement si les raccords et valves sont bouchés. Nettoyer ces parties régulièrement.

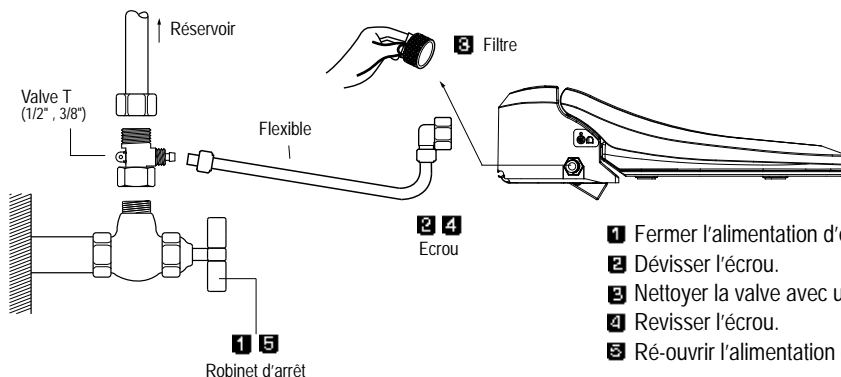

- 1 Fermer l'alimentation d'eau.
- 2 Dévisser l'écrou.
- 3 Nettoyer la valve avec une brosse.
- 4 Revisser l'écrou.
- 5 Ré-ouvrir l'alimentation d'eau.

Appareil

- 1 Nettoyer régulièrement cet appareil avec un chiffon ou une éponge humidifiée d'un détergent doux.
- 2 Démontez l'abattant
 1. Tirer sur la droite et vers le haut la charnière droite.
 2. Décocher la charnière gauche (Attention de ne pas se coincer les doigts).
- 3 L'entretien de l'abattant proscrit l'utilisation de produits abrasifs ou dangereux pour la santé tels que: (Javel, nettoyant pour les sols, benzène, white spirit, crésol, etc)

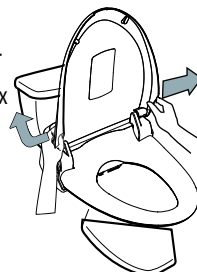

Javel



Benzène



Anti-moustique



Papier de verre

8 Maintenance

Purger le circuit - si l'appareil est inactif pendant une durée prolongée.

- 1** Débrancher la prise électrique.
■ Risque de feu dans le cas contraire.

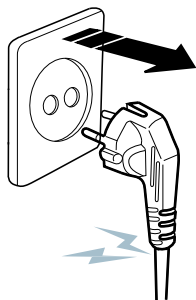

- 2** Couper l'alimentation d'eau.

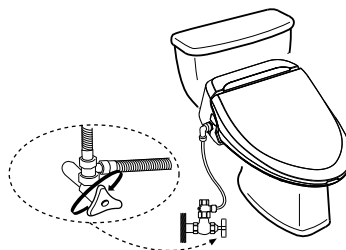

- 3** Décrocher l'appareil de sa plaque.
■ Se référer aux instructions d'installation.



- 4** Redresser l'appareil et soigneusement le purger en dévissant la valve de purge située dessous. (attention de ne pas perdre cette valve)

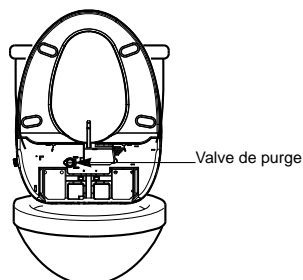

- 5** Revisser la valve de purge et replacer l'abattant.
■ Se référer aux instructions de première utilisation pour remettre l'abattant en fonction.

Eviter le gel en période hivernale

- 1** S'assurer que la prise est correctement branchée.

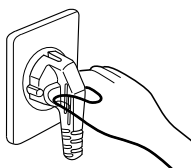

- 2** Régler la température de l'eau à un niveau faible ou moyen. (le gel peut être évité grâce à l'efficacité du système de chauffe.)
■ Si la pièce sanitaire n'est pas chauffée, protéger les raccords et flexibles avec un isolant.

- 3** Débrancher et purger l'appareil si il n'est pas utilisé en hiver. Faire de même pour les flexibles.
■ Se référer aux instructions de purge.

9 Installation



Ne brancher la prise électrique qu'une fois l'installation complètement terminée. Brancher prématurément l'appareil peut engendrer un dysfonctionnement.

Faire appel à un électricien ou un technicien qualifié pour les travaux électriques.

Retirer l'abattant traditionnel

1. Dévisser les écrous, rondelles et cône de maintien plastique des tiges filetées de fixation de l'abattant.
2. Retirer la lunette et son abattant, ainsi que les écrous de serrage.
3. Conserver les en cas de besoin.

Installation de l'appareil

Installation

■ Fixation de la plaque de maintien

Placer la plaque de maintien et les guide métalliques au dessus des trous de fixation. Placer les vis expansives dans les trous de fixation et les serrer.

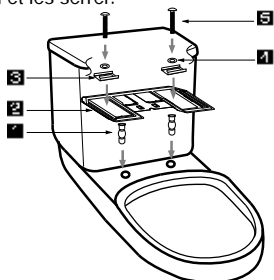

- Cheville
- Rondelle
- Plaque de fixation
- Vis
- Guide métal

■ Comment placer et retirer l'abattant

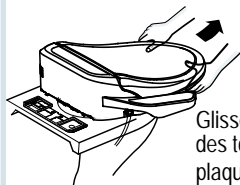

Glisser l'abattant sur la surface des toilettes et par dessus la plaque de maintien jusqu'à entendre un clic.



Relever légèrement l'abattant et tirer vers l'avant pour le débloquer.

Dimensions (allongée et standard)

- Les dimensions des toilettes doivent vérifier les côtes décrites sur le schéma ci-dessous. Dans le cas contraire l'installation est impossible.

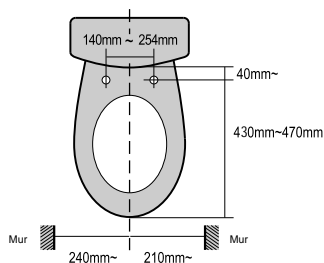

Détecteur de présence

- Cet appareil est équipé d'un détecteur de présence.
- L'appareil ne fonctionne qu'une fois l'utilisateur assis.

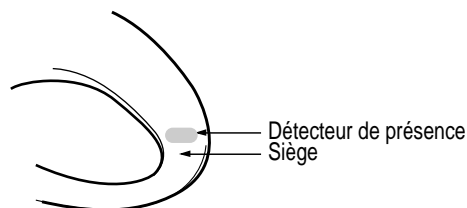

Connexion au réseau d'eau

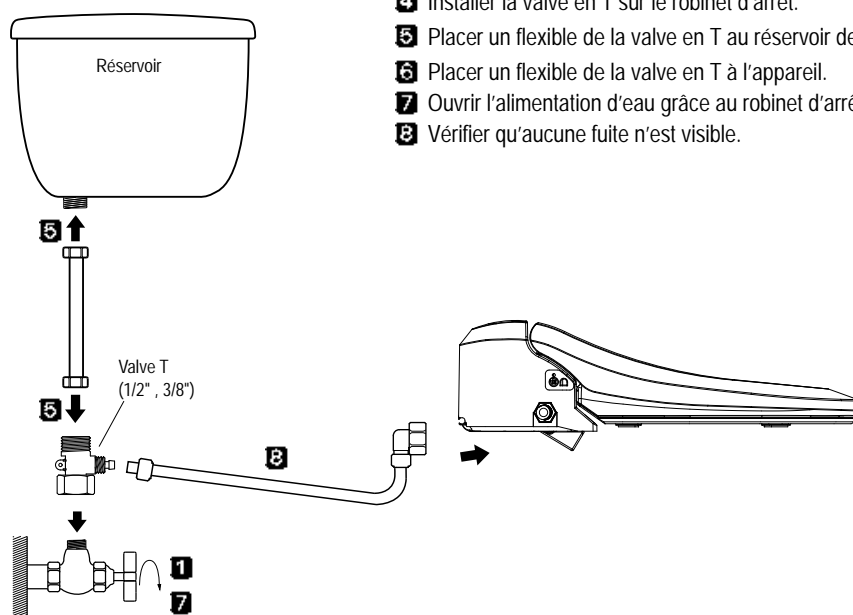

- 1 Fermer l'alimentation en eau grâce au robinet d'arrêt.
- 2 Tirer la chasse pour vider le réservoir complètement.
- 3 Retirer le flexible reliant le robinet d'arrêt au réservoir.
- 4 Installer la valve en T sur le robinet d'arrêt.
- 5 Placer un flexible de la valve en T au réservoir de chasse.
- 6 Placer un flexible de la valve en T à l'appareil.
- 7 Ouvrir l'alimentation d'eau grâce au robinet d'arrêt.
- 8 Vérifier qu'aucune fuite n'est visible.

Mise en route

1. Préparation

Après ouverture du robinet d'arrêt, s'assurer qu'aucune fuite n'est détectée.
Brancher la prise électrique de l'appareil.
Presser "BIDET" ou "CLEANSING", le réservoir se remplit en 2 minutes.
Une fois le réservoir rempli, l'appareil émet un son de confirmation

2. Vérification du fonctionnement

Couvrir la cuvette de toilette avec le plastique d'emballage de l'abattant pour éviter d'éclabousser lors de la vérification du fonctionnement.
Vérifier alors toutes les fonctions décrites dans ce manuel d'instructions.

3. De l'eau stagnante peut s'écouler de l'appareil même après l'arrêt des fonctions.

10 Vérification en cas de panne

Problème	Possible cause	Solution
Totalement inactif	Le courant est-il coupé? Est-ce que le cordon est débranché? La position d'assise est-elle correcte?	Vérifier le cordon électrique et le plomb associé à la prise Brancher la prise correctement S'asseoir correctement sur le siège de toilette
Aucun jet d'eau	Est-ce que le robinet d'arrêt est ouvert? La valve d'alimentation est-elle bouchée? Les buses sont-elles bouchées? Le filtre est-il bouché?	Vérifier qu'il n'y a aucune fuite ou goutte à goutte Nettoyer la valve Nettoyer les buses Changer le filtre
Fuite ou goutte à goutte	Vérifier que les flexibles sont serrés	Si la fuite persiste contacter le revendeur
Températures du siège, de l'eau ou de l'air insuffisantes	La température est-elle réglée sur OFF? L'appareil est-il en mode veille?	Régler la température Annuler la mise en veille

11 Specifications

Type	Allongé	UB- 7235 / 7335	UB-7220 / 7320	UB-7210 / 7310
	Standard	UB-7235S / 7335S	UB-7220S / 7320S	UB-7210S / 6310S
Voltage		220~240V / 50~60Hz 1160-1975W		
Raccord eau	Type de connexion	Connexion directe au réseau		
	Pression d'eau	0.8bar~7.5bar		
Clean- sing	Jet anal	900 ± 100 ml/min		
	Jet périnéal	900 ± 100 ml/min		
	Contenance	800 ml		
	Température d'eau	Off~40°C		
	Système de chauffe	220~240V / 1160-1975W		
Sécurités		Interrupteur thermique, fusible thermique, interrupteur flottant		
Dry	Température air	Off~60°C	-	
	Système de chauffe	220~240V / 280~333W	-	
	Sécurité	Fusible thermique	-	
Siège chauffant	Température du siège	Off~40°C		
	Système de chauffe	220~240V / 55~65W		
	Sécurité	Fusible thermique		
Déodorisation		Filtre catalytique	-	-
Disjoncteur		15mA 0.03 second		
Longueur de cordon électrique		1.2m		
Dimensions	Allongé	(W)466mm X (L)520mm X (H)157	(W)18.34inch X (L)20.47inch X (H)6.18inch	
	Standard	(W)466mm X (L)490mm X (H)157	(W)19.29inch X (L)19.68inch X (H)6.18inch	
Poids		4.4Kg(9.7lbs)	4.2Kg(9.25lbs)	

※ La pression recommandée est comprise entre 1bar~6.9bar

※ Le minimum requis pour la pression est compris entre 0.8bar~1bar, cependant en dessous de 1bar, le jet d'eau peut être très faible.

Garantie

Garantie des produits USPA

- Nous garantissons nos produits exempts de défauts de fabrication dans le cadre d'une utilisation normale pendant une durée de 2 ans (date d'achat). Seul l'acheteur original peut se prévaloir d'un droit de réclamation pendant cette durée.
- Notre engagement en cas de panne se limite aux réparations et remplacement des pièces constatées défectueuses sous réserve que l'appareil a été correctement installé et utilisé dans le respect du présent manuel d'utilisation. Nous nous réservons le droit de procéder à des contrôles en vue de déterminer les causes du dysfonctionnement constaté. Nous ne facturons aucune pièce ou main d'oeuvre dans le cadre des opérations effectuées sous garantie. Les frais d'enlèvement ou démontage, transport retour et ré-installation restent à la charge du client.
- La garantie ne s'applique pas dans les cas suivants:
 - a) Dégât ou perte en cas de feu, tremblement de terre, inondation,...etc
 - b) Dégât ou perte due à un usage anormal, abus, négligence ou défaut d'entretien.
 - c) Dégât ou perte due à une installation, réparation ou modification défectueuse.
 - d) Dégât ou perte due à la présence anormale de sédiments ou tout autre matière dans le réseau d'eau utilisé.
- Cette garantie vous donne des droits spécifiques.
- Pour application de la garantie ou service après-vente, contactez votre distributeur ou directement notre société..
- Seul l'acheteur d'origine peut se prévaloir d'un droit d'application de la garantie. Ce formulaire vaut pour enregistrement.
- Cette garantie est uniquement limitée à notre gamme d'appareils. Cette garantie ne permet que réparation et/ou remplacement du produit défectueux. Nous ne pourrions être tenus pour responsable de la perte du produit ou de tous dégâts ou frais occasionnés par l'installation ou la dépose, réparations effectués par d'autres personnels qualifiés que ceux désignés par nous, ou tous autres frais non spécifiquement listés ici.

※ Attention! Nous ne pourrions être tenu responsable ou lié à aucun dégât provoqué sur ce produit du à la présence de nettoyeur sanitaire contenant de la chlorine (calcium hypochlorite) intégré ou suspendu dans la cuvette.

※ Note : L'utilisation de nettoyeur contenant une dose importante de Chlorine peut sévèrement endommager cet appareil, provoquer des fuites et de sérieux dégâts sanitaires.

Pour plus d'informations, contactez votre revendeur local ou directement notre société.

Date d'achat _____ Revendeur _____
Facture # _____ Montant _____ N° de série # _____
Adresse _____ Ville _____ Dpt _____ Pays _____ CP _____
Téléphone _____ Fax _____ E-mail _____

Renvoyez cette page complétée par poste, fax ou mail à:
LE DISTRIBUTEUR ou vous avez acheté cet appareil

si le distributeur est dans l'impossibilité de vous aider,
SAMHONGTECH CO., LTD.

WOJUNGTOWN 9F, 1488-7, KWANYANG-DONG, DONGAN-KUANYANG-CITY, KOREA 431-060

TEL : +82-31-420-2341-5 FAX : +82-31-426-8666

E-MAIL : webbidet@samhongtech.co.kr <http://www.samhongtech.co.kr>

Great products for your healthy living!



SAMHONGTECH CO., LTD

4th floor, Inhee Building, 52-1
Cheongdam-dong, Gangnam-gu,
Seoul, Korea

TEL:82-2-3449-2341

FAX:82-2-3449-2309

[Http://www.samhongtech.co.kr](http://www.samhongtech.co.kr)

Ucare

UCARE S.R.L.

VIALE PAPINIANO, 44
20122 - MILANO
ITALY

<http://www.u-care.eu>
information@u-care.eu